

# DRA-1 形

## 高速強力ラジアルボール盤

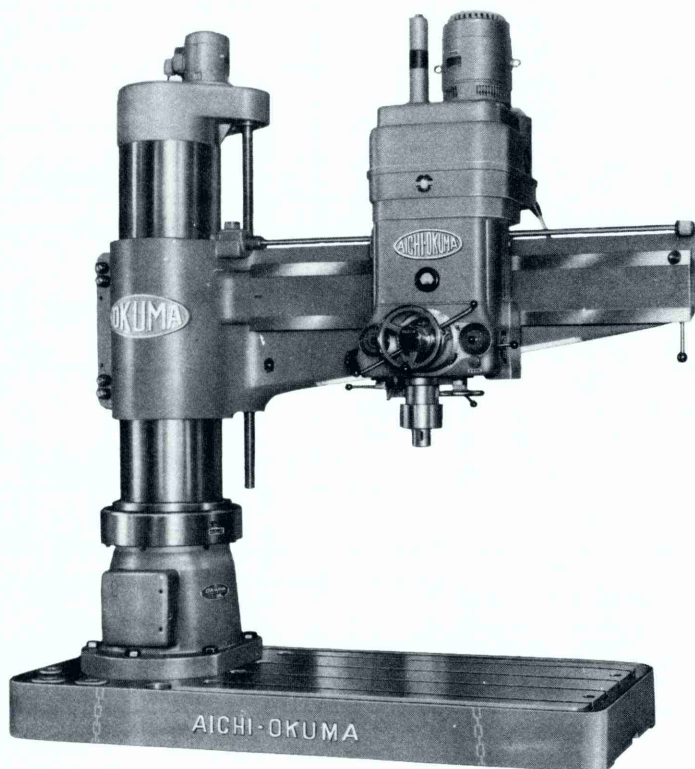

強力な穴明け作業はもちろん、高速中ぐり作業に抜群の威力を発揮します。また、すべての操作がきわめて軽快なうえ集中操作方式で、プリセレクト装置・ツールエジェクタなどの諸装置により、作業能率は著しく向上します。

加工能力 (鋼)	穴 明 け.....	70mmφ
	中 ぐ り.....	250mmφ
	タップ立て.....	W2½

### 特 長

- 1 主軸はきわめて太く、三軸受支持なので剛性が大であります。したがって強力な中ぐり作業もでき、その精度は主軸頭穴とスリーブとのスキマ調整装置によって長く維持されます。
- 2 主軸速度および自動送りの変換は油圧式プリセレクト装置により能率的に行えます。
- 3 主軸リリース装置を有するので主軸は歯車列から解放されて軽く手回しでき、工具の着脱や心合わせに便利です。
- 4 主軸にツールエジェクタを備えており、工具を自動的にすばやくはずすことができます。
- 5 レバーおよびダイヤル類はすべて集中操作方式であり、また起動レバーは特に軽快に操作できますので、作業能率が著しく向上いたします。
- 6 主軸速度プリセレクトダイヤルは、ドリル径と材質に対する主軸速度および送り量の早見ダイヤルに連動しており、穴明けの場合、合理的な切削条件を簡単にプリセットすることができます。
- 7 アームの旋回や主軸頭の左右移動用ハンドルの操作がきわめて軽いので、加工時の心合わせが容易にできます。

**AICHI-OKUMA**

三井物産工作機械株式会社

# AICHI-OKUMA

## ▶ 主要寸法

(単位 mm)

形 式		符 号	D R A — J	
称 呼			1,250	1,600
コラムスリーブ表面から主軸中心までの最大距離		A	1,360	1,710
" 最小距離			455	
コラム側面から主軸中心までの最大距離		B	1,250	1,600
" 最小距離			345	
主軸端からベース上面までの最大距離		C	1,485	
" 最小距離			300	
主 軸 の ス ト ロ ー ク		D	400	
ベ ー ス の 作 業 面 積		E × F	1,480 × 1,180	1,825 × 1,180
コ ラ ム ス リ ー ブ の 直 径		G	450	
主 軸	直 径 / ク イ ー ル	M.T.	90/130	
	主 軸 穴 の テ ー パ		No. 5	
	主 軸 速 度 の 変 換 数 と 範 圍		22段 50%……14~1,800	
	主 軸 送 り 速 度 の 変 換 数 と 範 圍		60%……18~2,240	
			18段 0.025~1.25	
電 動 機	主 電 動 機	kW	5.5	
	ア ー ム 昇 降 用 電 動 機	kW	2.2	
	ク ラ ン プ 用 電 動 機	kW	0.4	
ベ ー ス 床 面 積		L × F	2,360 × 1,180	2,710 × 1,180
機 械 の 高 さ		H	3,230	
		h	3,620~2,835	
ベ ー ス の 高 さ		S	240	
コ ラ ム 中 心 か ら ベ ー ス 左 端 ま で の 距 離		ℓ <sub>1</sub>	550	
" 右 端 ま で の 距 離		ℓ <sub>2</sub>	1,810	2,160
コ ラ ム 中 心 か ら ア ー ム 先 端 ま で の 距 離		ℓ <sub>3</sub>	2,055	2,425
正 味 重 量		kg	7,200	7,600

## ▶ 標準付属品

5.5kW 主電動機および標準電装品	1 式
照 明 装 置	1 式
モールステーパソケット(M.T.No.5×4・3・2)	3 個
タ ン グ ゲ ー ジ	1 個
ド リ ル 抜 き	3 個
コ ッ タ	1 組
工 具 (スパナ類)	1 式
用 具 箱	1 個

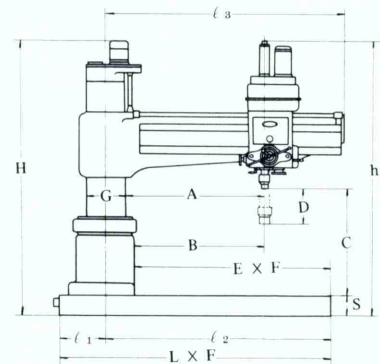

## ▶ 特別付属品

切 削 液 装 置	ユニバーサルテーブル	クイックチェンジチャック
角 テ ー プ ル	高さ×幅×長さ	ボーリングヘッド
高さ×幅×長さ	550×600×500 mm	タッピングヘッド
500×600×500 mm	750×1,000×750 mm	分解用工具
500×750×600 mm	モールステーパスリーブ	レベリングブロック
500×1,000×750 mm	ドリルチャック	基礎ボルト

[機械の改良にともない、予告なく仕様などを変更することがあります。]

## 製 造 元

 **愛知時計電機株式会社**

本社・工場 名古屋市熱田区千年字船方15  
 電話(052)661-5151(大代表)郵便番号456-91テレックス(446)3156  
 岡崎工場 岡崎市岡町上野川  
 電話(0564)51-5171(代表) 郵便番号444 テレックス(4537)538  
 東京支店 東京都港区西新橋1丁目7番13号(大同ビル)  
 電話(03)501-3391(代表) 郵便番号105  
 大阪支店 大阪市北区川崎町28番地の1  
 電話(06)352-5981(代表) 郵便番号530

